

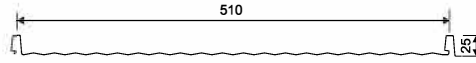

PANEL PD 510 F – N (Mikrowellen)

Eine absolute Neuheit bei der Tafeln Oberflächenprofilierung von Platten. Die Mikrowellen eliminieren das Phänomen der thermischen Verformung der Profile. Die maximale empfohlene Plattenlänge beträgt 9 lfm.



F - Versteifung - Höhe 2mm



PANEL PD 510 F – S (Mikrowellenprofilierung - Startleisteneinschnitt)

Randabschlussoption mit abgeschrägten Kanten zur Montage auf der Startleiste. Die maximale empfohlene Plattenlänge beträgt 9 lfm.

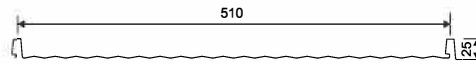

F - Versteifung - Höhe 2mm

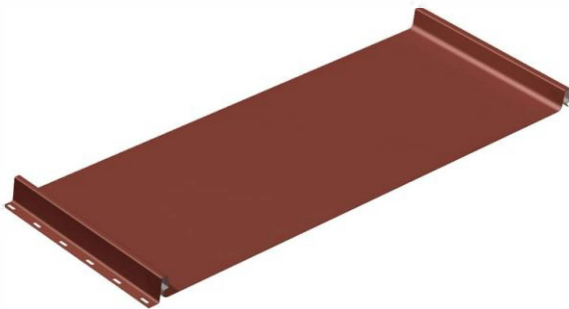

PANEL PD 510 P – N (flach - ohne Profilierung)*

Klassische flache Oberfläche. In dieser Konfiguration empfehlen wir eine Blechstärke von 0,70mm. Die maximale empfohlene Plattenlänge beträgt 7 lfm.

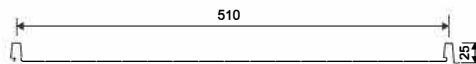

P - flach Paneel - ohne Versteifung

* erfordert ein besonders ebenes Dach



MASCHINELL GESCHNITTENE SCHLÖSSER

1 Es ist möglich, Platten mit ausgeschnittenen Schlössern zu bestellen, die eine Montage auf der Starterleiste ermöglichen. Die Kante wird während der Montage aufgesteckt. (Version S)



PANEELVERBINDUNG

2 Im Falle der Notwendigkeit der Demontage, ermöglicht die neue Verbindung, Platten ohne Schaden zu lösen.



MONTAGELEISTE

3 Die Paneele haben eine Leiste mit vorgefertigten Löchern, mit denen sie direkt an der Konstruktion befestigt werden können.

STEHFALZ
DACHPANEEL

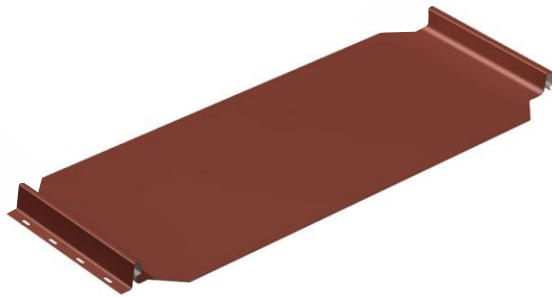

PANEL PD 510 P – S (flach - Startleisteneinschnitt)*

Randabschlussoption mit abgeschrägten Kanten zur Montage auf der Startleiste. Um die mögliche Welligkeit der Platte zu reduzieren, empfehlen eine Blechstärke von 0,7mm. Die maximale empfohlene Plattenlänge beträgt 7 lfm.

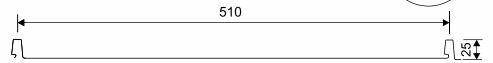

P - flach Paneel - ohne Versteifung

* erfordert ein besonders ebenes Dach

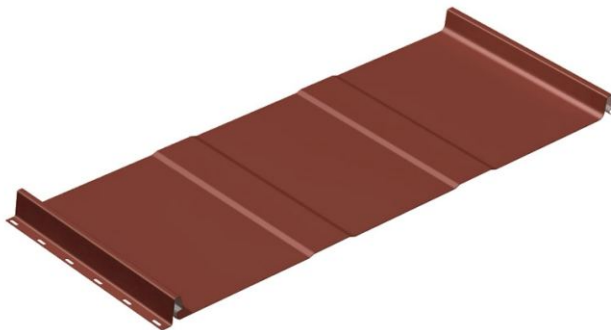

PANEL PD 510 T – N (Mikrotrapez)

Zwei Längsprofilierungen in Tal reduzieren mögliche Welligkeiten der Oberfläche durch den Einfluss variierender Temperaturen. Die maximale empfohlene Plattenlänge beträgt 8 lfm.

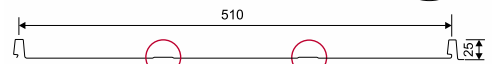

T - Versteifung - Höhe 2mm

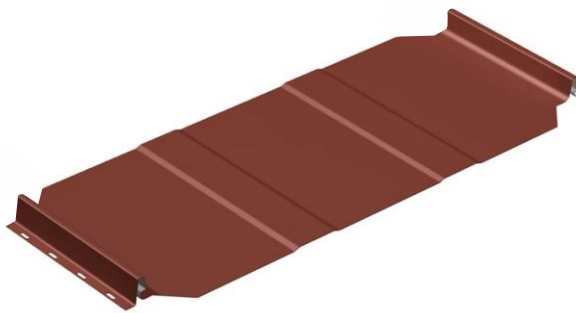

PANEL PD 510 T – S (Mikrotrapez - Startleisteneinschnitt)

Randabschlussoption mit abgeschrägten Kanten zur Montage auf der Startleiste. Die maximale empfohlene Plattenlänge beträgt 8 lfm.

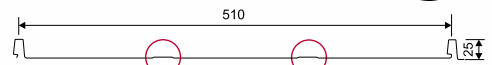

T - Versteifung - Höhe 2mm

ART. DER EMPFOHLENE SCHRAUBEN

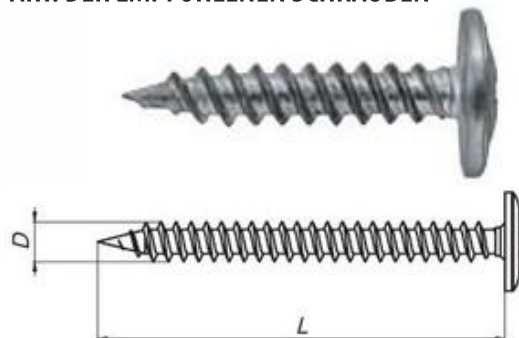

PROJEKTBEZEICHNUNG
WF - 4235

Schraubentyp Durchmesser länge

STEHFALZ

DACHPANEEL



Deckbreite:	510 mm
Höhe des Stehfalzes	25 mm
Material:	S 250 GD oder 275
Max. empf. Plattenlänge:	7 Lfdm. - 9 Lfdm.
Mind. Plattenlänge:	0,9 Lfdm.
Stärke:	0,5 mm oder *0,7 mm
Mind. Plattenlänge:	Standardpolyester, Matt grobk. Polyester, polyurethan
Zubehör:	Schrauben, Firstleiste unter dem Dachfirst, Dachfolien, Fenster
Anwendung:	Minstdachneigung 8° (14%) Grad des Gefälles

* 0,70 Paneele können nicht in der Länge kombiniert werden

Schutzbeschichtungen	Dicke der Beschichtung	Korrosionsbeständigkeit	UV-Beständigkeit	Bearbeitungsfähigkeit	Garantie
Standardpolyester	25 µm	***	**	**	10 Jahre
Matt grobk. Polyester	35 µm	***	**	**	10 Jahre
Matt-Grobkörnig	35 µm	***	**	**	10 Jahre
PUREX	26 µm	***	**	**	15 Jahre
PURLAK	50 µm	****	***	***	Bis zu 30 Jahren
PURMAT	50 µm	****	****	***	Bis zu 30 Jahren
Colorcoat HPS 200	200 µm	****	****	****	Bis zu 30 Jahren

Bewertungsskala von * bis **** - wobei **** die höchste Bewertung bedeutet

CE EN 14782